

Корсика 0

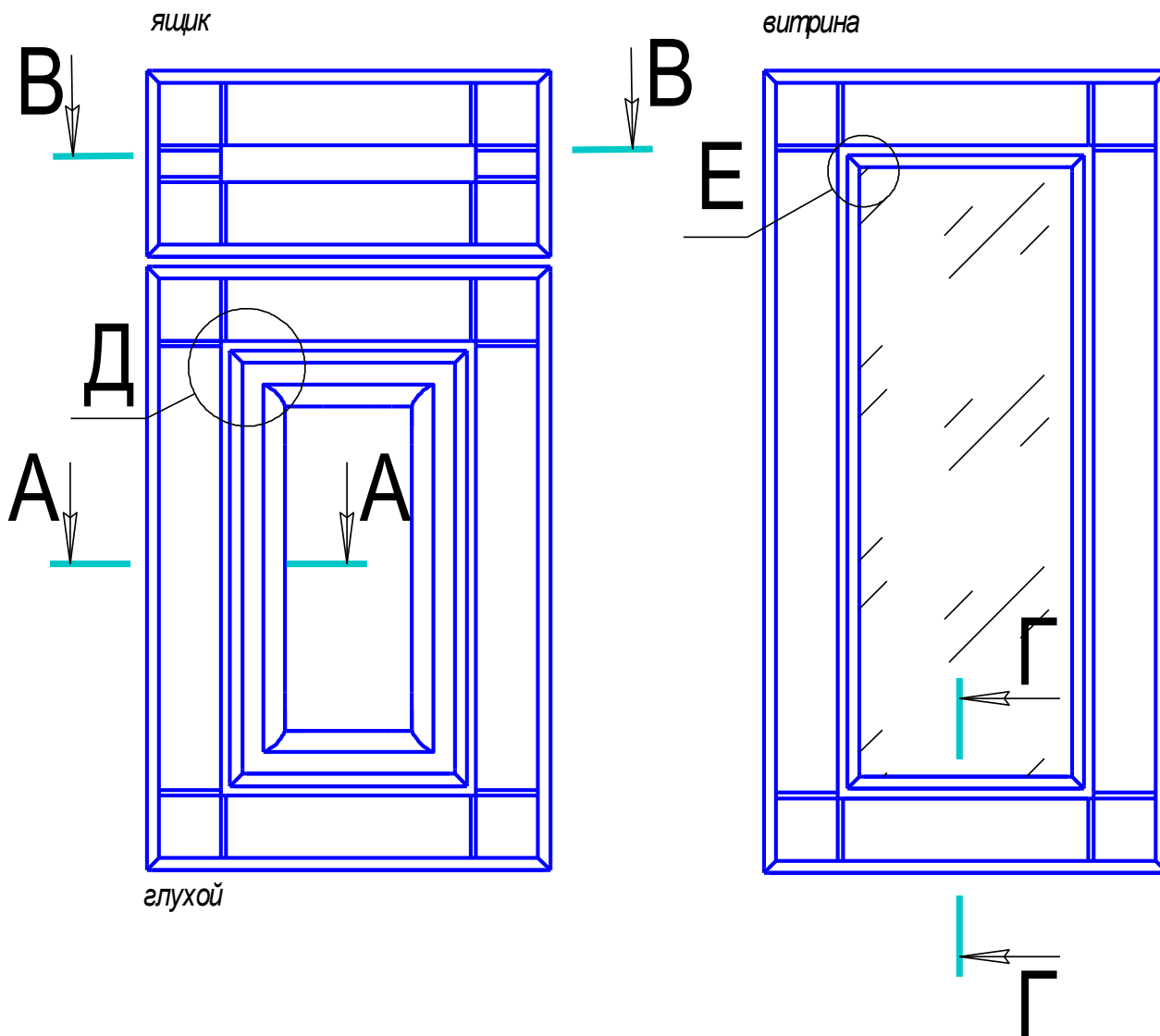

A - A

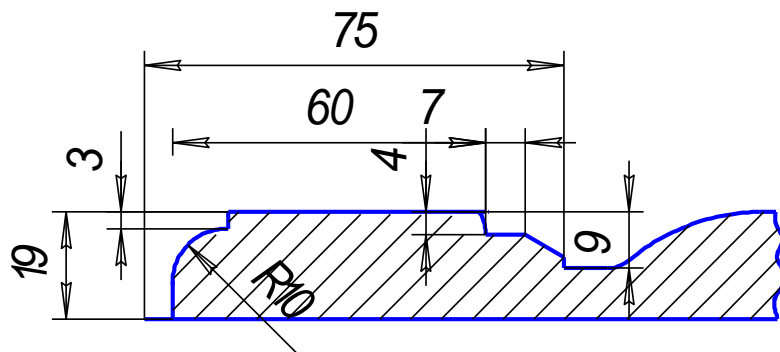

Изм.	Лист	№ докум.	Годп.	Дата	Изм.	Лист	№ докум.	Годп.	Дата	Лист

Корсика 0

заглушка

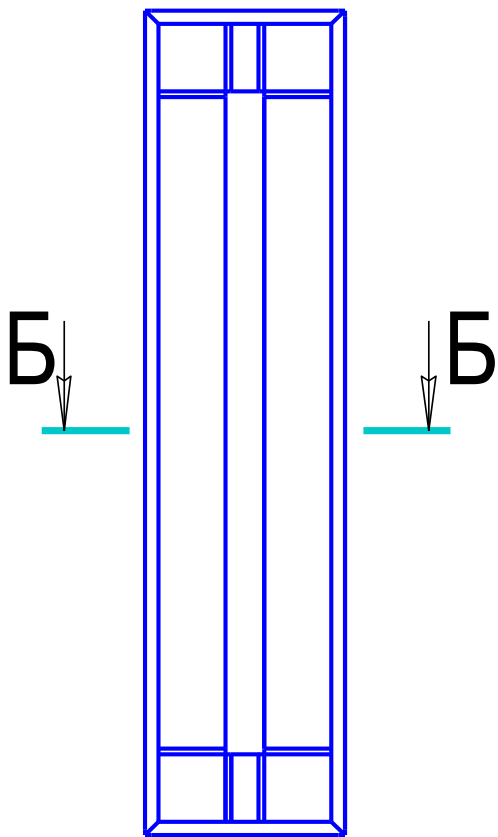

Г - Г

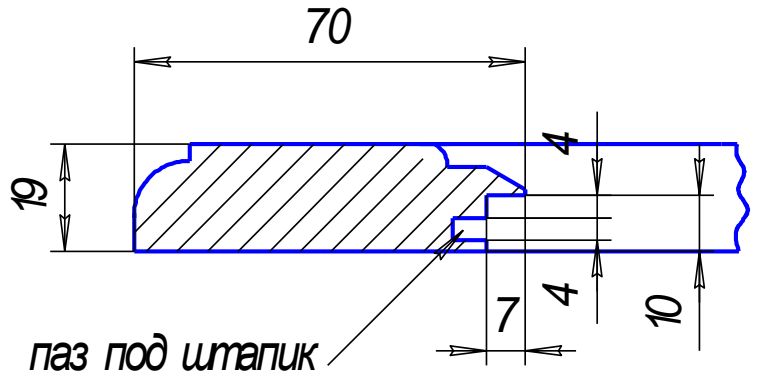

если выборка под стекло 5 мм, то паз под штапик не фрезеруется

E (1:2)

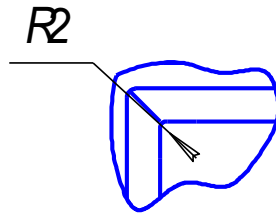

Д (1:2)

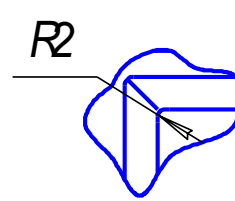

Б - Б

ящик, заглушка

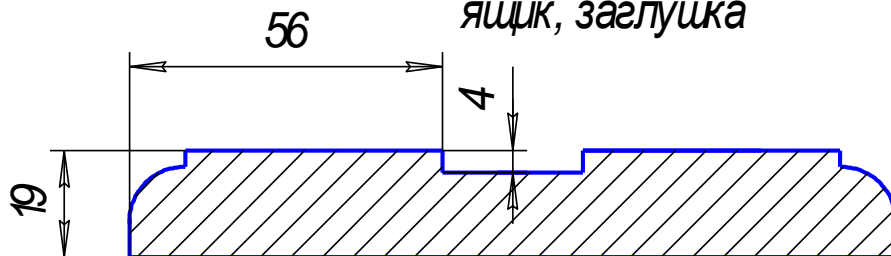

Име. № подл.	Годп. и дата	Взам. ине. №	Име. № дубл.	Годп. и дата
Изм.	Лист	№ докум.	Годп.	Дата
				Лист

Корсика 0

1. Min размер глухового фасада - 245 x246 мм.
2. Min размер витрины - 278x296 мм.
3. Min размер ящика - 137x246 мм.
4. Min размер заглушки - 246x137 мм.
5. Фасады с размерами менее 137 мм по высоте или ширине выполняются как " гладкие".
6. Ящик и заглушка выполняются (см. чертеж).
7. Размер стекла (- 140 мм) от габарита фасада.
8. Фрезеровка выполняется на мдф 19 мм.
9. Торец " R10 со ступенькой ".

Инв. № подл.	Годл. и дата	Взам. инв. №	Инв. № дубл.	Годл. и дата					Лист
					Изм.	Лист	№ докум.	Годл.	Дата

Корсика 1

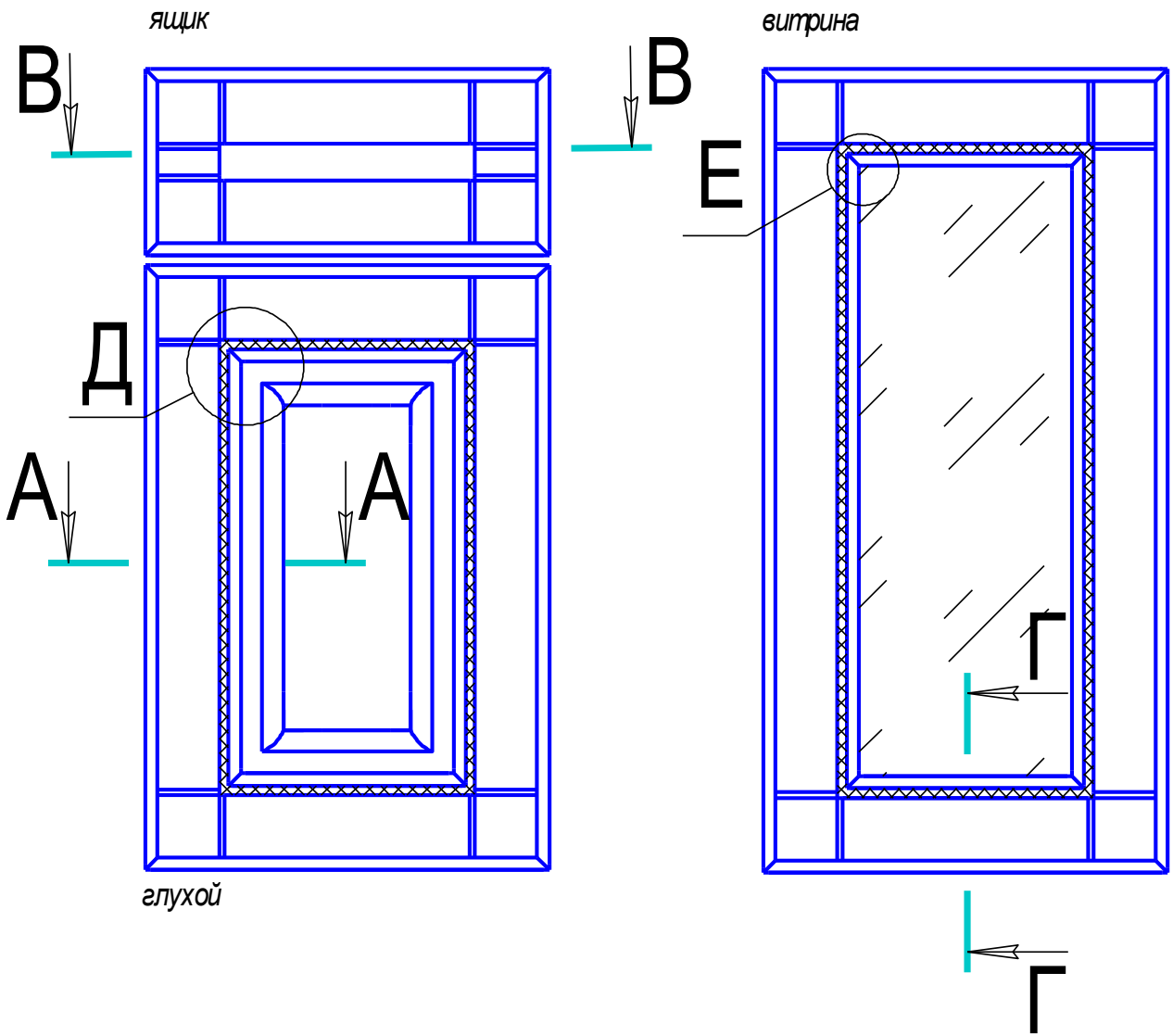

A - A

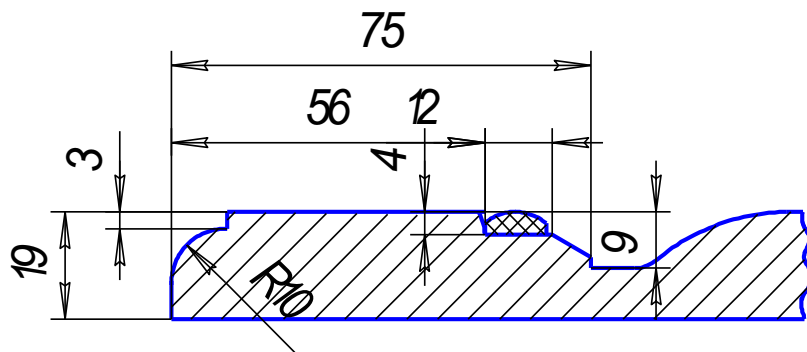

Изм.	Лист	№ докум.	Годп.	Дата
Изм.	Лист	№ докум.	Годп.	Дата

Лист

Корсика 1

заглушка

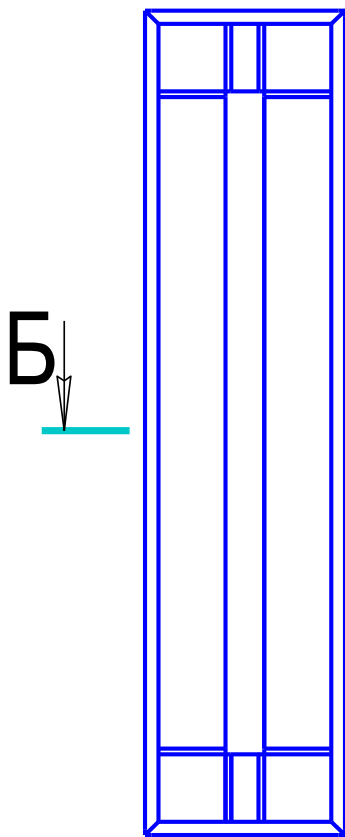

Г - Г

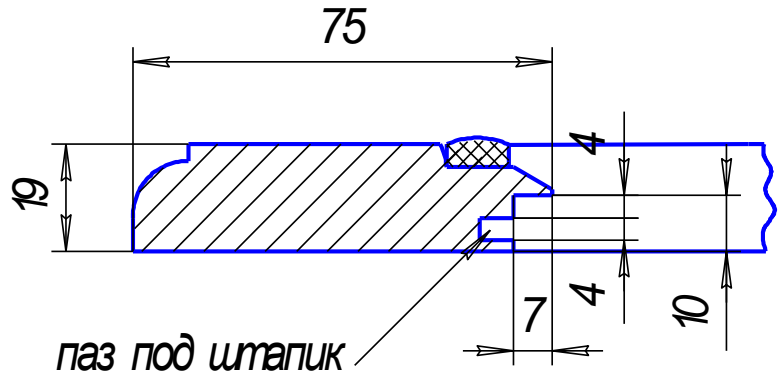

если выборка под стекло 5 мм, то паз под штапик не фрезеруется

E (1:2)

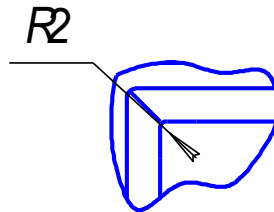

Д (1:2)

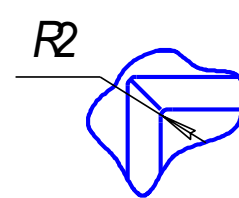

Б - Б
ящик, заглушка

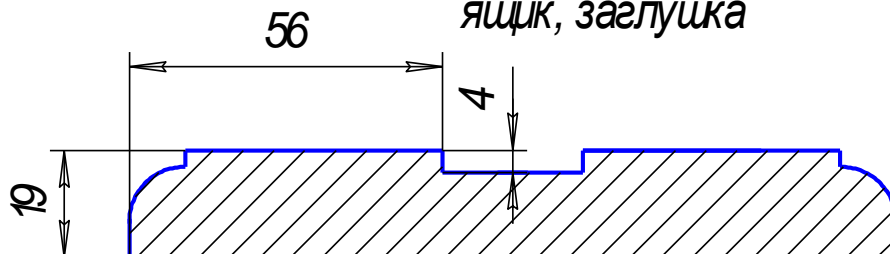

И.н. № подл.	Годп. и дата	Взам. инв. №	И.н. № дубл.	Годп. и дата
Изм.	Лист	№ докум.	Годп.	Дата
				Лист

Корсика 1

1. Min размер глухового фасада - 245 x246 мм.
2. Min размер витрины - 278x296 мм.
3. Min размер ящика - 137x246 мм.
4. Min размер заглушки - 246x137 мм.
5. Фасады с размерами менее 137 мм по высоте или ширине выполняются как "гладкие".
6. Ящик и заглушка выполняются (см. чертеж).
7. Размер стекла (- 140 мм) от габарита фасада.
8. Фрезеровка выполняется на мдф 19 мм.
9. Торец " R10 со ступенькой ".

Инв. № подл.	Годл. и дата	Взам. инв. №	Инв. № дубл.	Годл. и дата					Лист
					Изм.	Лист	№ докум.	Годл.	Дата

Корсика 2

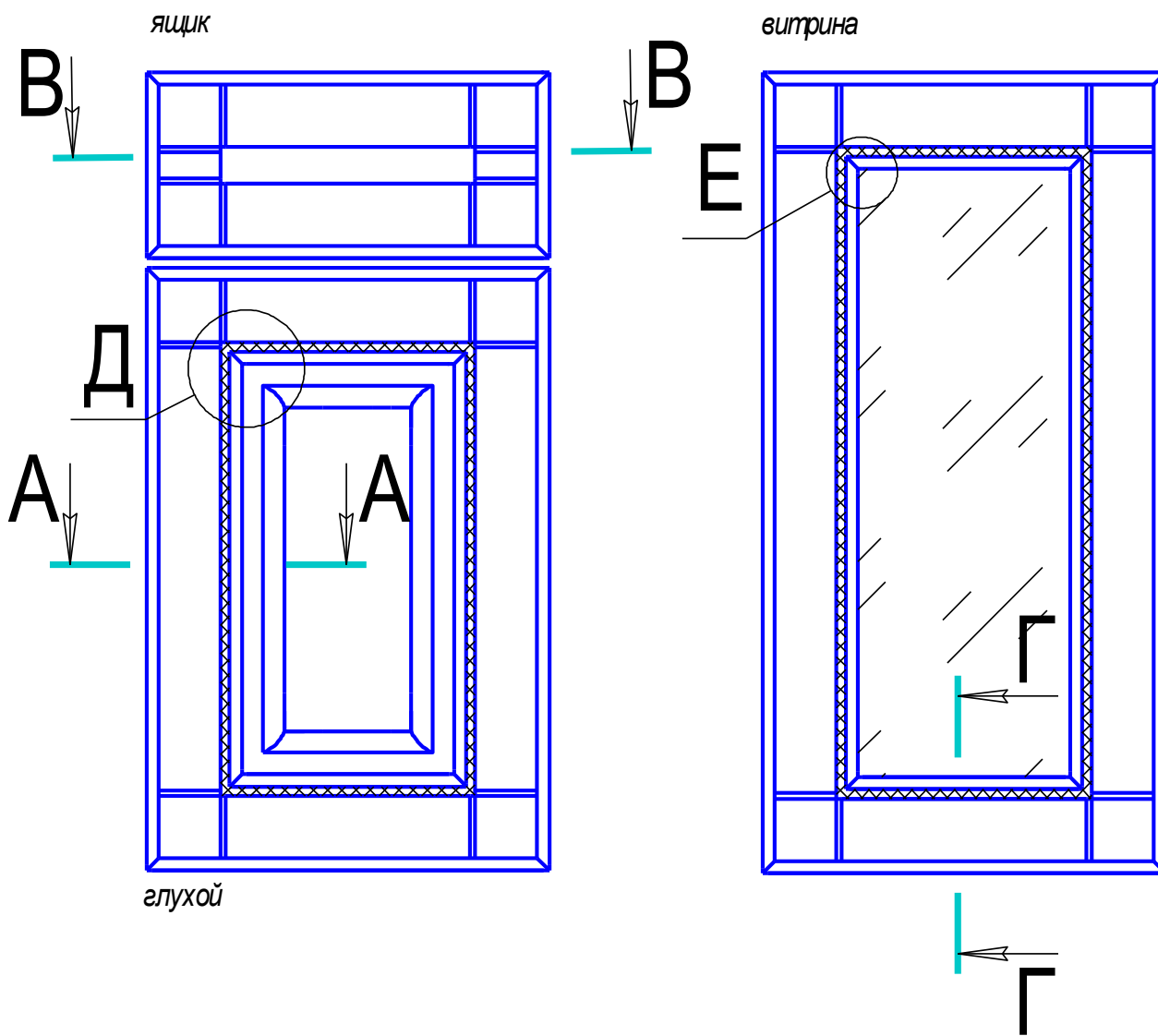

A - A

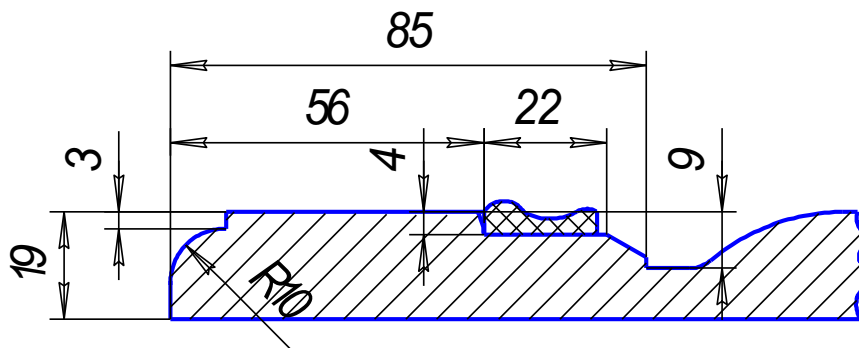

Изм.	№ подл.	Годл. и дата	Взам. инв. №	Инд. № дубл.	Годл. и дата

Изм.	Лист	№ докум.	Годл.	Дата	Лист

Корсика 2

заглушка

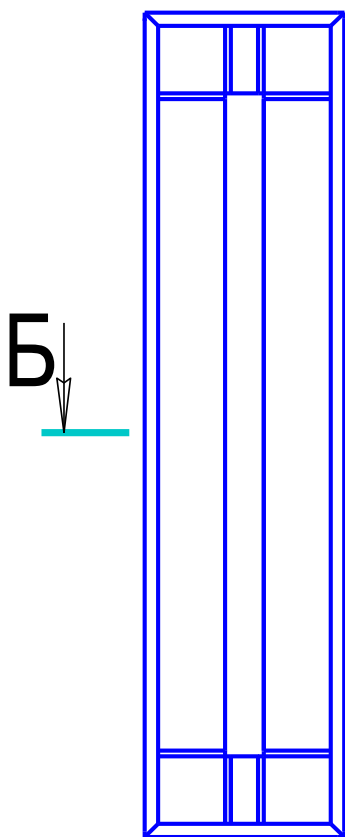

Б

Г - Г

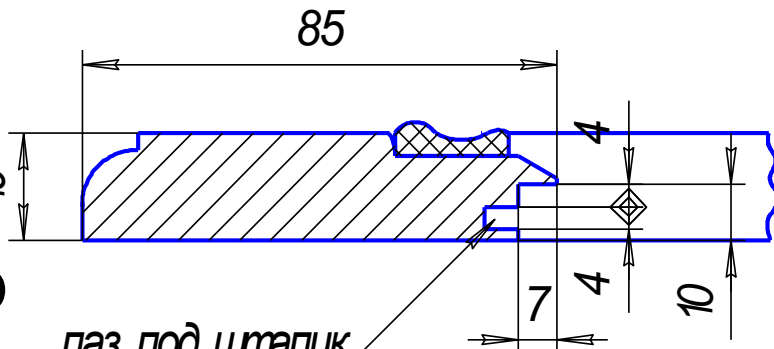

паз под штапик

если выборка под стекло 5 мм, то паз под штапик не фрезеруется

E (1:2)

R2

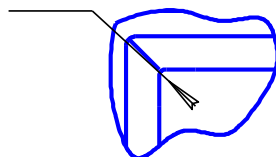

D (1:2)

R2

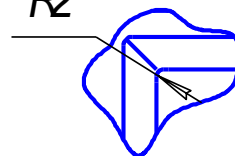

Б - Б

ящик, заглушка

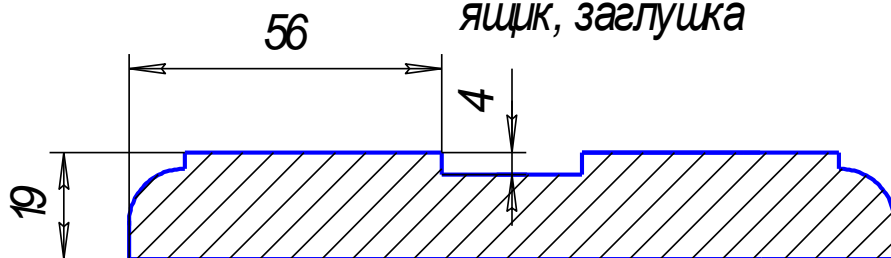

Име. № подл.	Годп. и дата	Взам. ине. №	Име. № дубл.	Годп. и дата
Изм.	Лист	№ докум.	Годп.	Дата
				Лист

Корсика 2

1. Min размер глухового фасада - 245 x246 мм.
2. Min размер витрины - 278x296 мм.
3. Min размер ящика - 137x246 мм.
4. Min размер заглушки - 246x137 мм.
5. Фасады с размерами менее 137 мм по высоте или ширине выполняются как "гладкие".
6. Ящик и заглушка выполняются (см. чертеж).
7. Размер стекла (- 160 мм) от габарита фасада.
8. Фрезеровка выполняется на мдф 19 мм.
9. Торец " R10 со ступенькой ".

Ивм.	Лист	№ докум.	Гвдл.	Дата		Лист
№ подл.	Гвдл. и дата	Взам. инв. №	Инв. № дубл.	Гвдл. и дата		

