

Классика 1 фреза

ящик

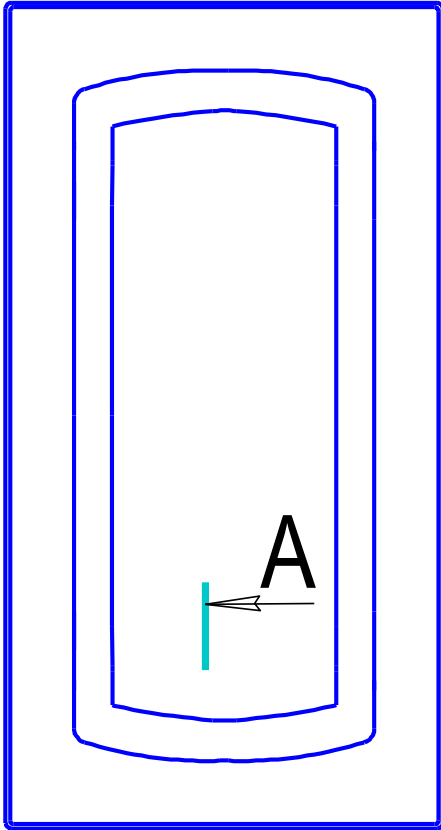

витрина

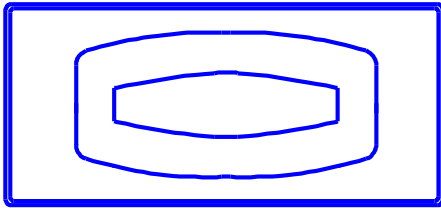
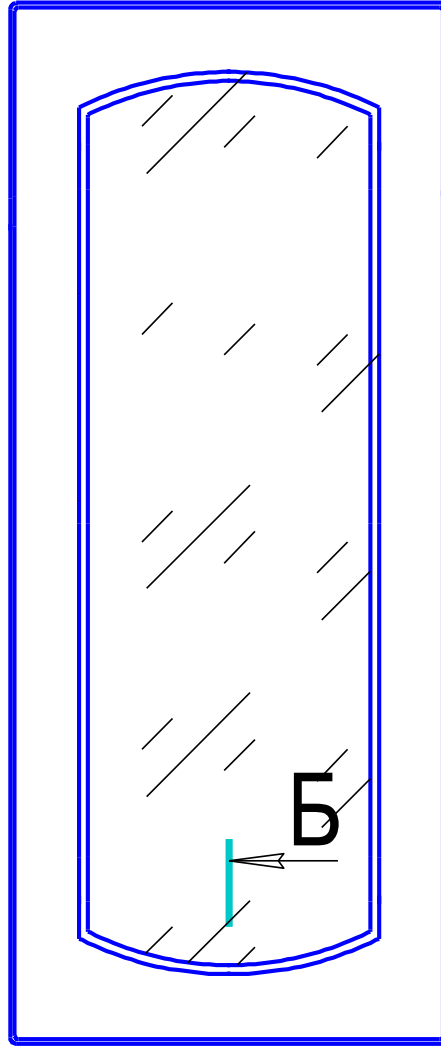

заглушка

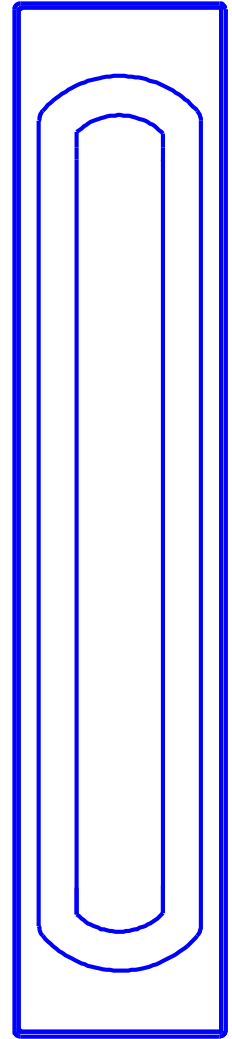

глухой

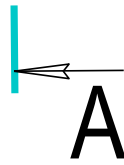

А-А



Б-Б

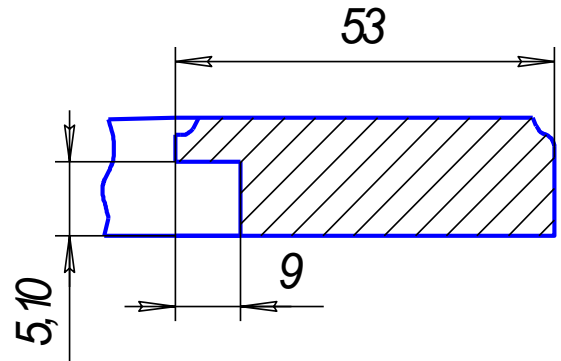
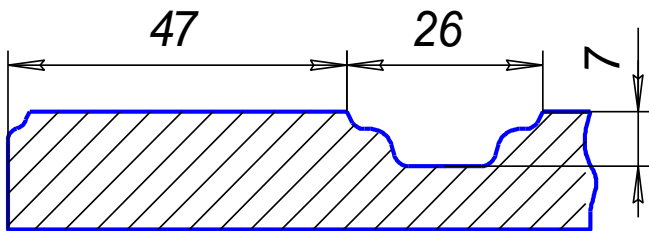

| | | | | |
|-------------|--------------|--------------|-------------|--------------|
| Име. №подл. | Годп. и дата | Взам. инв. № | Име. №дубл. | Годп. и дата |
| Изм. Лист | № докум. | Годп. | Дата | Лист |

Классика 1 фреза

1. Min размер глухового фасада - 245 x246 мм.
2. Min размер витрины - 278x296 мм.
3. Min размер ящика - 137x246 мм.
4. Min размер заглушки - 246x137 мм.
5. Фасады с размерами менее 137 мм по высоте или ширине выполняются как "гладкие".
6. Ящик и заглушка выполняются 1 фрезой.
7. Размер стекла (-90 мм) от габарита фасада.
8. Торец "гладкий".

| | | | | | |
|--------------|--------------|--------------|--------------|--------------|------|
| Име. № подл. | Годп. и дата | Взам. инв. № | Име. № дубл. | Годп. и дата | |
| | | | | | |
| Изм. | Лист | № докум. | Годп. | Дата | Лист |

Классика 2 фреза

ящик

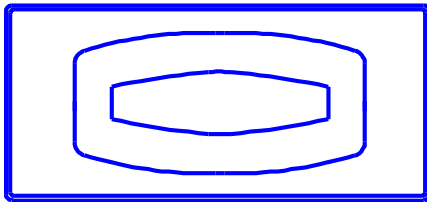

витрина

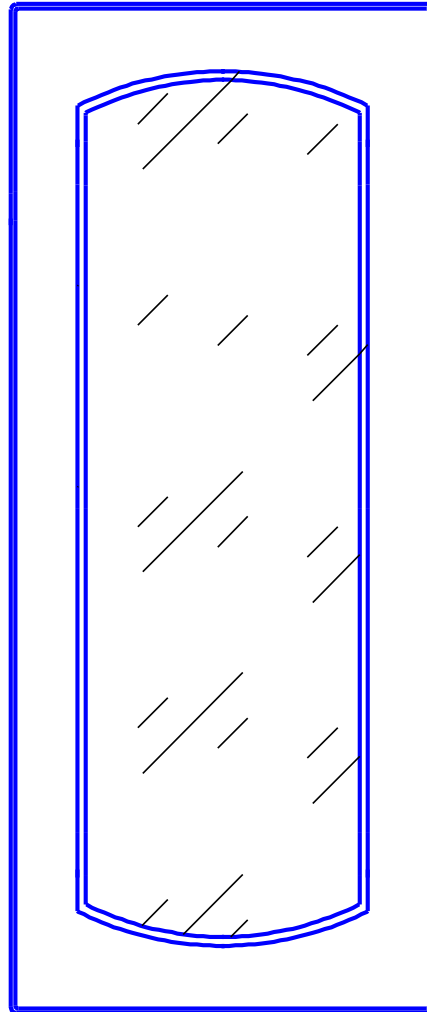

заглушка

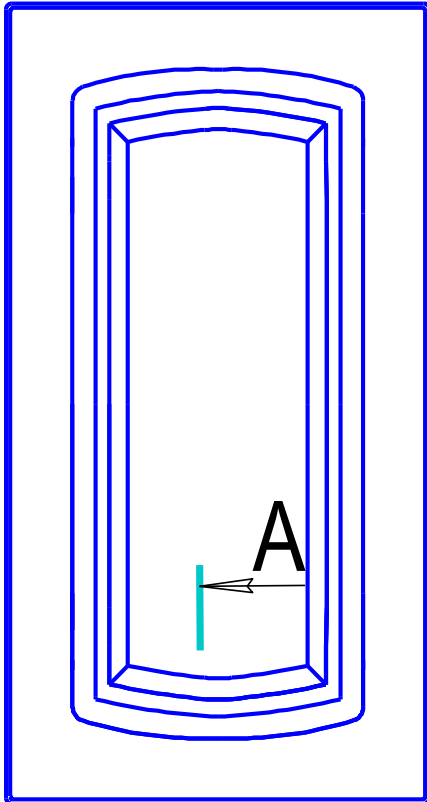
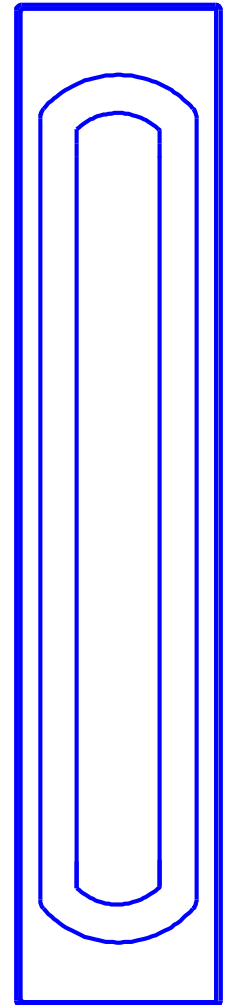

A-A



B-B

глухой

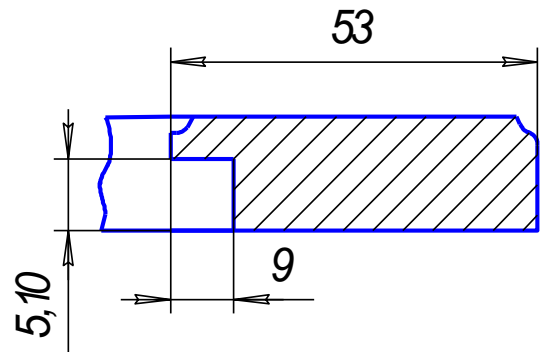
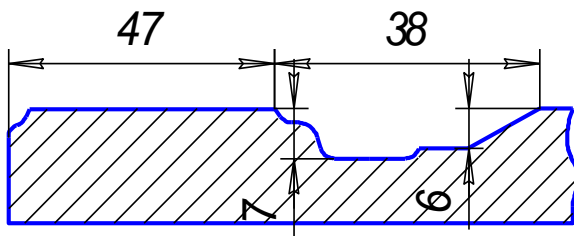

| | |
|--------------|--------------|
| Инв. № подл. | Год. и дата |
| Взам. инв. № | Инв. № дубл. |
| Год. и дата | Год. и дата |

| | | | | |
|------|------|----------|------|------|
| Изм. | Лист | № докум. | Год. | Дата |
|------|------|----------|------|------|

Лист

Копировал

Формат А4

Волна 2 фреза

ящик

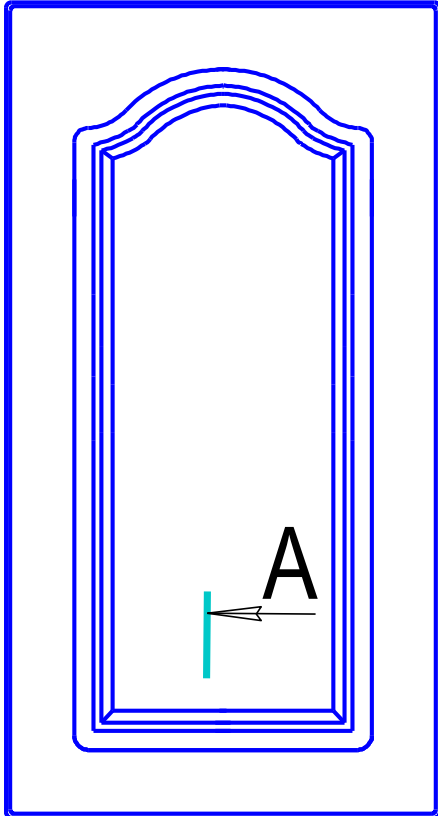
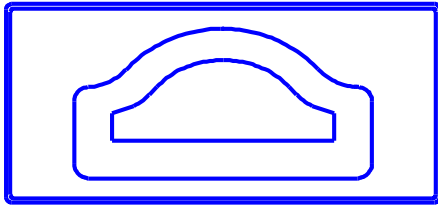

витрина

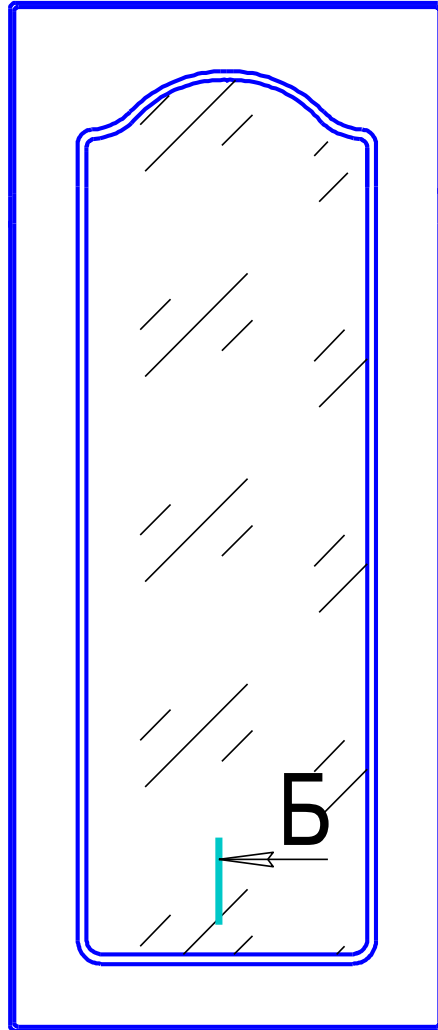

заглушка

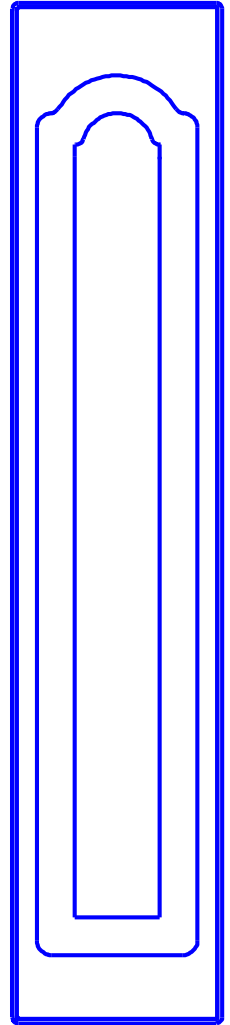

глухой

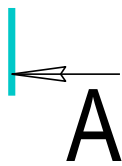

A



B

A-A

B-B

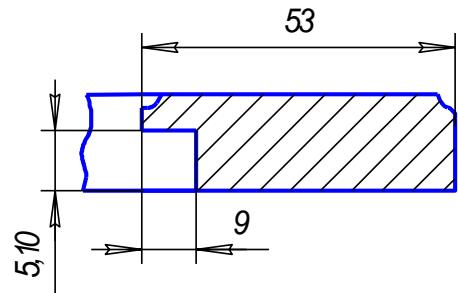
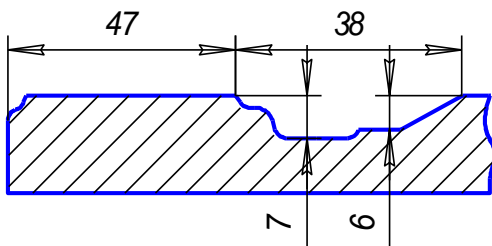

| | | | | | |
|------|---------|--------------|--------------|--------------|--------------|
| Изм. | № подл. | Годл. и дата | Взам. инв. № | Инв. № дубл. | Годл. и дата |
| | | | | | |

Изм. Лист № докум. Подп. Дата

Лист

Копировал

Формат А4

Волна 2 фреза

1. Min размер глухового фасада - 245 x246 мм.
2. Min размер витрины - 278x296 мм.
3. Min размер ящика - 137x246 мм.
4. Min размер заглушки - 246x137 мм.
5. Фасады с размерами менее 137 мм по высоте или ширине выполняются как "гладкие".
6. Ящик и заглушка выполняются 1 фрезой.
7. Размер стекла (-90 мм) от габарита фасада.
8. Торец "гладкий".

| | | | | |
|--------------|--------------|--------------|--------------|--------------|
| Име. № подл. | Годп. и дата | Взам. инв. № | Име. № дубл. | Годп. и дата |
| | | | | |
| | | | | |
| | | | | |

| | | | | |
|------|------|----------|-------|------|
| | | | | |
| Изм. | Лист | № докум. | Годп. | Дата |

Лист

Волна 3 фреза

ящик

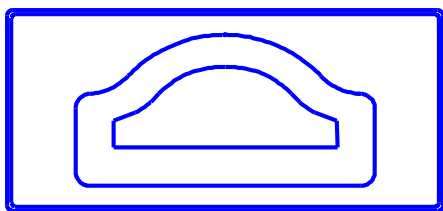

витрина

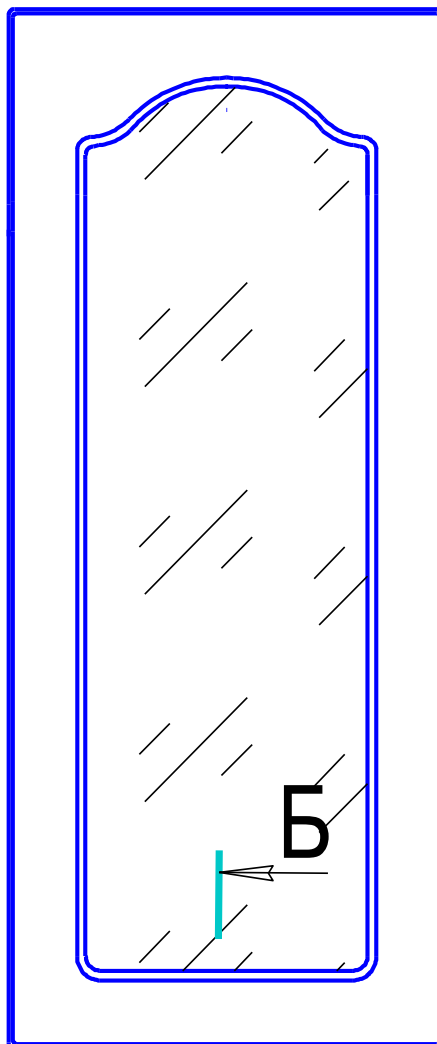

заглушка

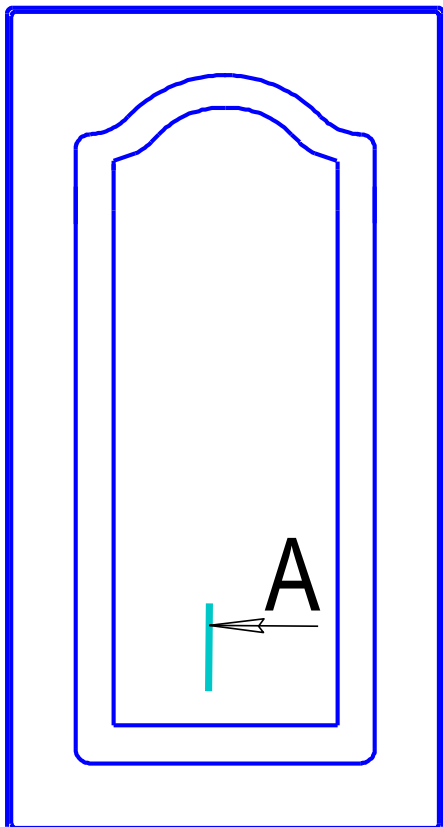
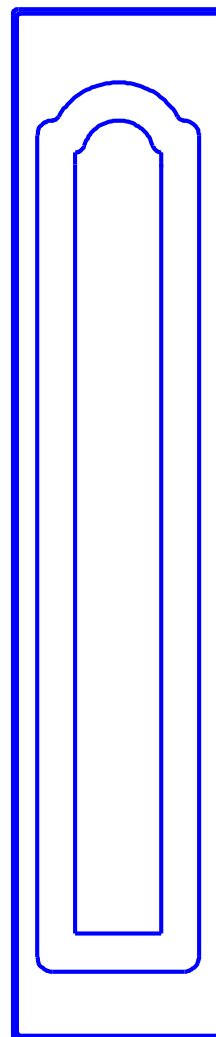

глухой



A-A

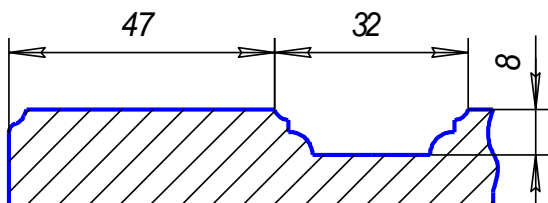

B-B

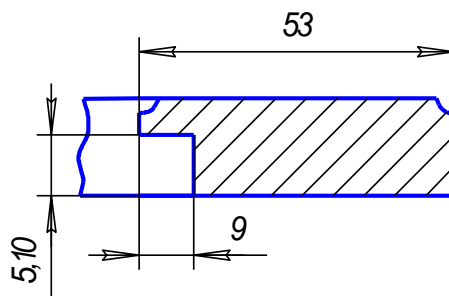

| | |
|--------------|--------------|
| Име. № подл. | Годл. и дата |
| Взам. инв. № | Име. № дубл. |
| Годл. и дата | Годл. и дата |
| Изм. | Лист |
| № докум. | Годл. |
| | Дата |

Лист

Копировал

Формат А4

Волна 3 фреза

1. Min размер глухового фасада - 245 x246 мм.
2. Min размер витрины - 278x296 мм.
3. Min размер ящика - 137x246 мм.
4. Min размер заглушки - 246x137 мм.
5. Фасады с размерами менее 137 мм по высоте или ширине выполняются как "гладкие".
6. Ящик и заглушка выполняются 3 фрезой.
7. Размер стекла (- 90 мм) от габарита фасада.
8. Торец "гладкий".

| | | | | | | | | | |
|--------------|--------------|--------------|--------------|--------------|--|--|--|--|------|
| Име. № подл. | Годп. и дата | Взам. инв. № | Име. № дубл. | Годп. и дата | | | | | Лист |
| | | | | | | | | | |
| Изм. | Лист | № докум. | Годп. | Дата | | | | | |

Волна 5 фреза

ящик

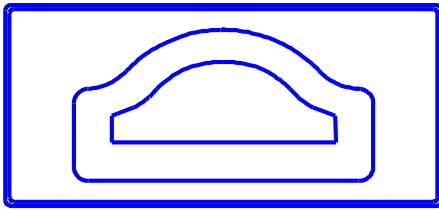

витрина

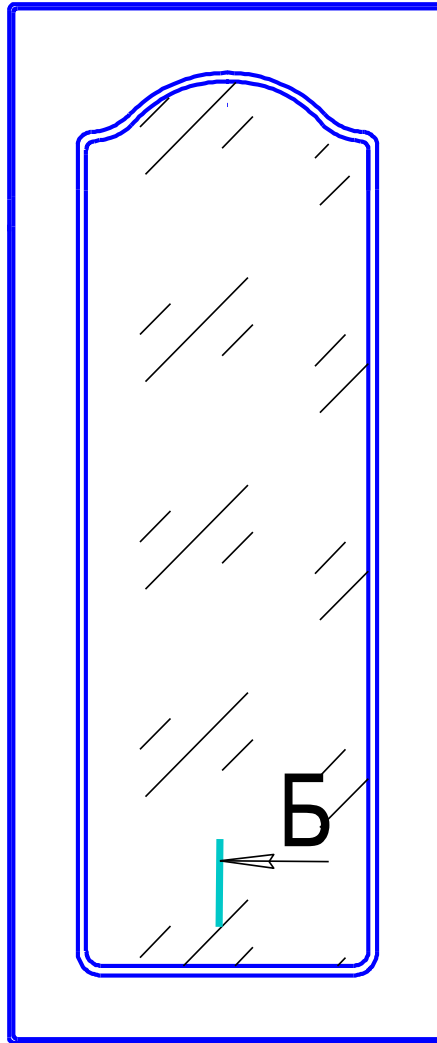

заглушка

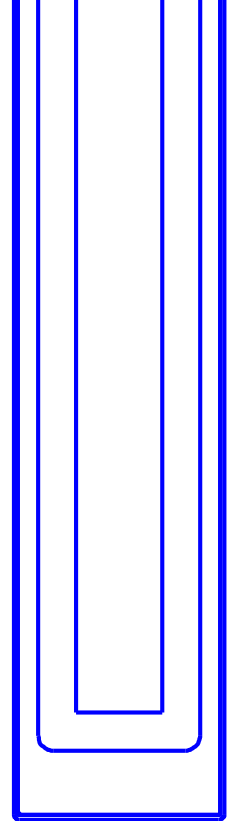
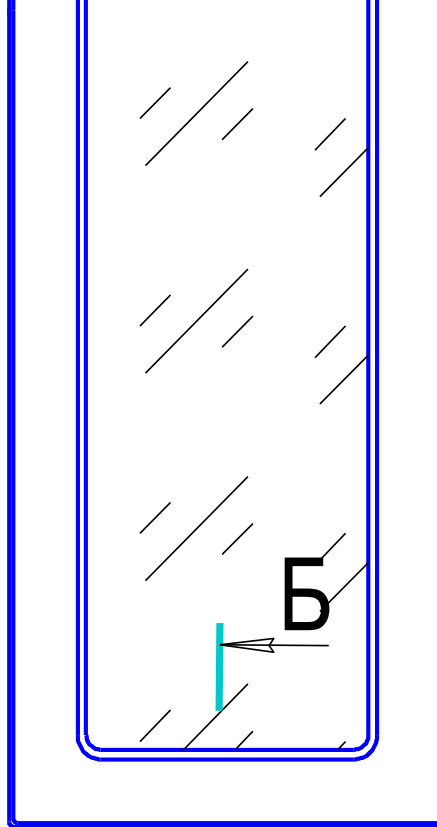
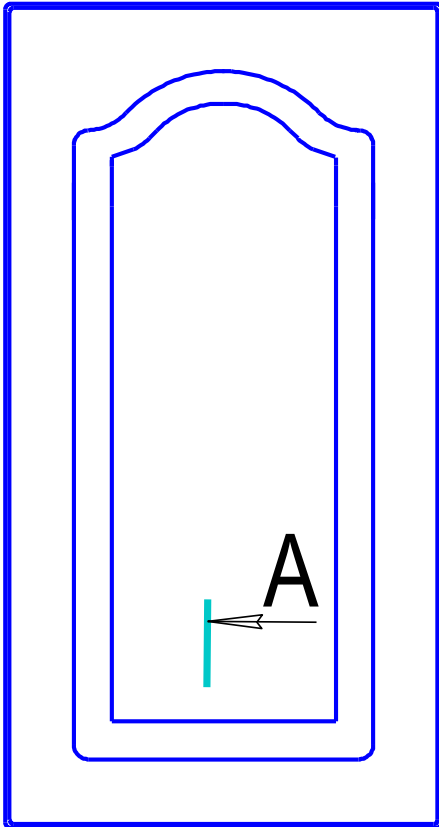
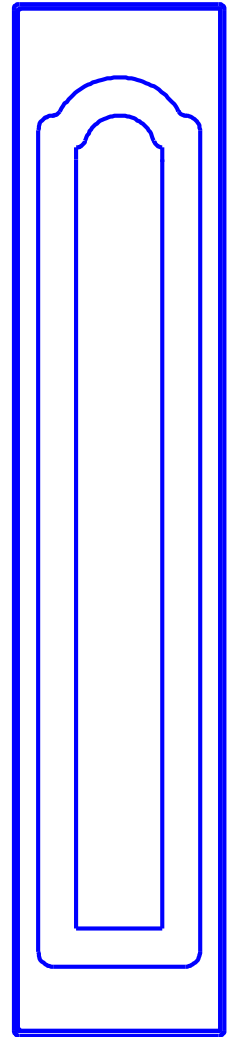

глухой



A

A-A



B

B-B

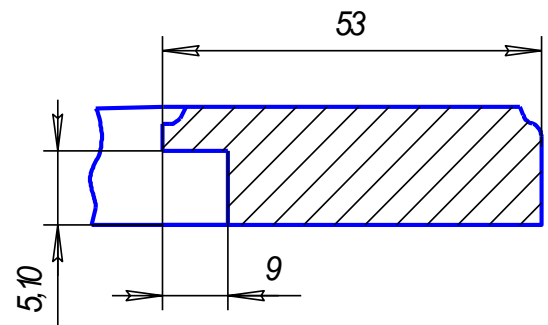
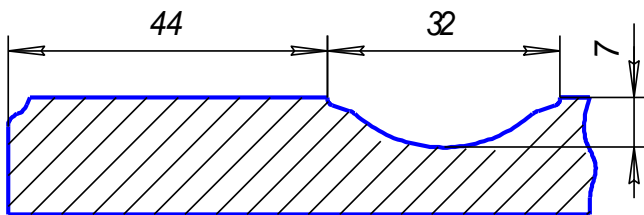

| | |
|--------------|--------------|
| Име. № подл. | Годл. и дата |
| Взам. инв. № | Име. № дубл. |
| Годл. и дата | Годл. и дата |

| | | | | |
|------|------|----------|-------|------|
| Изм. | Лист | № докум. | Годл. | Дата |
|------|------|----------|-------|------|

Лист

Копировал

Формат А4

Created by FolderMill - www.foldermill.com

Волна 5 фрез

1. Min размер глухового фасада - 245 x246 мм.
2. Min размер витрины - 278x296 мм.
3. Min размер ящика - 137x246 мм.
4. Min размер заглушки - 246x137 мм.
5. Фасады с размерами менее 137 мм по высоте или ширине выполняются как " гладкие".
6. Ящик и заглушка выполняются 1 фрезой.
7. Размер стекла (- 90 мм) от габарита фасада.
8. Торец " гладкий".

| | | | | |
|-------------|--------------|--------------|--------------|--------------|
| Ив. № подл. | Годп. и дата | Взам. инв. № | Инт. № дубл. | Годп. и дата |
| | | | | |

| | | | | |
|-----|------|----------|-------|------|
| Ивм | Лист | № докум. | Годп. | Дата |
| | | | | |

Лист

Волна 6 фреза

ящик

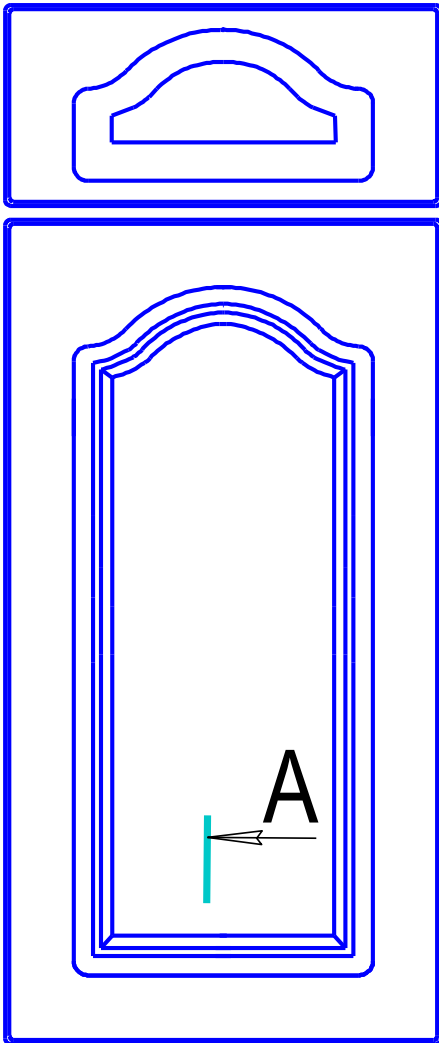

витрина

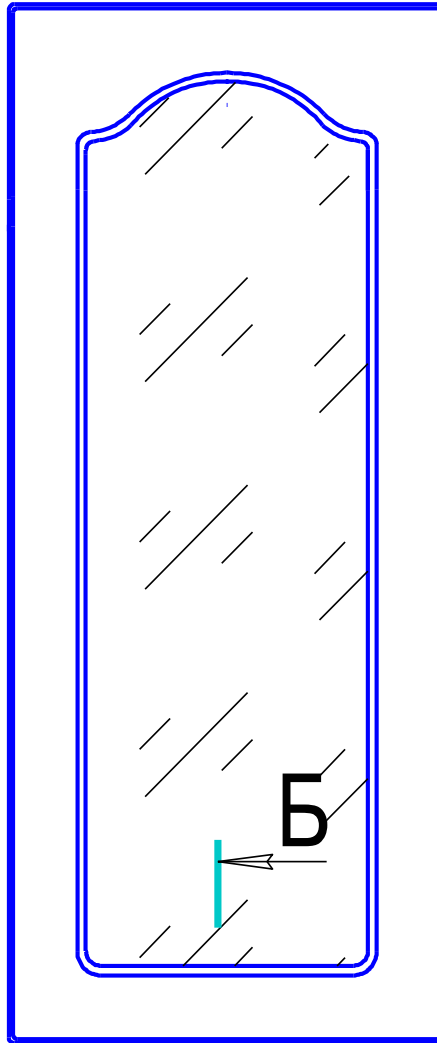

заглушка

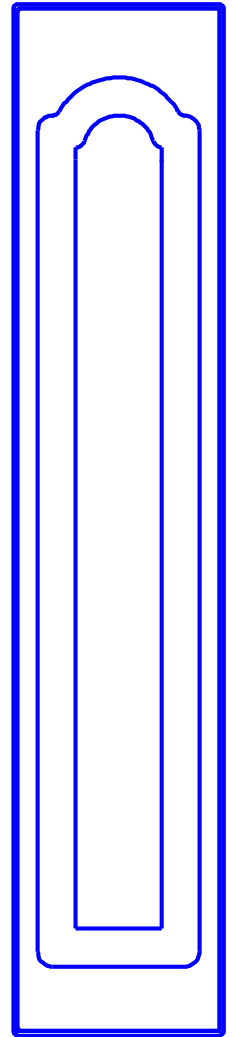

глухой



А

А-А



Б

Б-Б

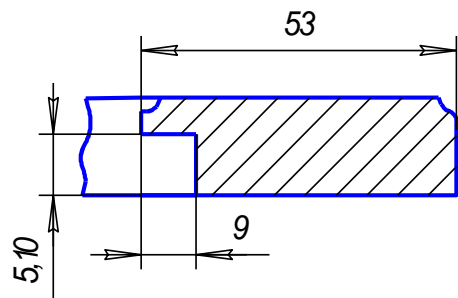
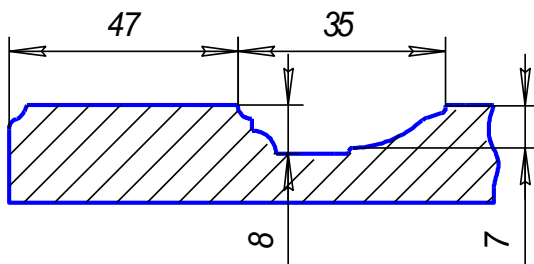

| | |
|--------------|--------------|
| Име. № подл. | Годл. и дата |
| Взам. инв. № | Име. № дубл. |
| Годл. и дата | Годл. и дата |
| Име. № подл. | Годл. и дата |

| | | | | |
|------|------|----------|-------|------|
| Изм. | Лист | № докум. | Годл. | Дата |
|------|------|----------|-------|------|

Лист

Волна 6 фреза

1. Min размер глухого фасада - 245 x 246 мм.
2. Min размер витрины - 278 x 296 мм.
3. Min размер ящика - 137 x 246 мм.
4. Min размер заглушки - 246 x 137 мм.
5. Фасады с размерами менее 137 мм по высоте или ширине выполняются как "гладкие".
6. Ящик и заглушка выполняются 3 фрезой.
7. Размер стекла (- 90 мм) от габарита фасада.
8. Торец "гладкий".

| | | | | | | | | | | |
|--------------|--------------|--------------|--------------|--------------|------|------|----------|-------|------|--|
| Име. № подл. | Годл. и дата | Взам. инв. № | Име. № дубл. | Годл. и дата | | | | | Лист | |
| | | | | | Изм. | Лист | № докум. | Годл. | Дата | |

