

# Полу - антик 1 фреза

ящик

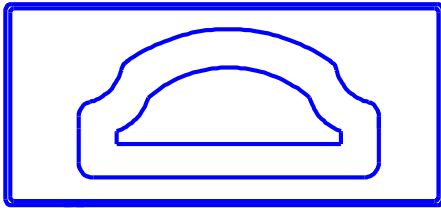

витрина

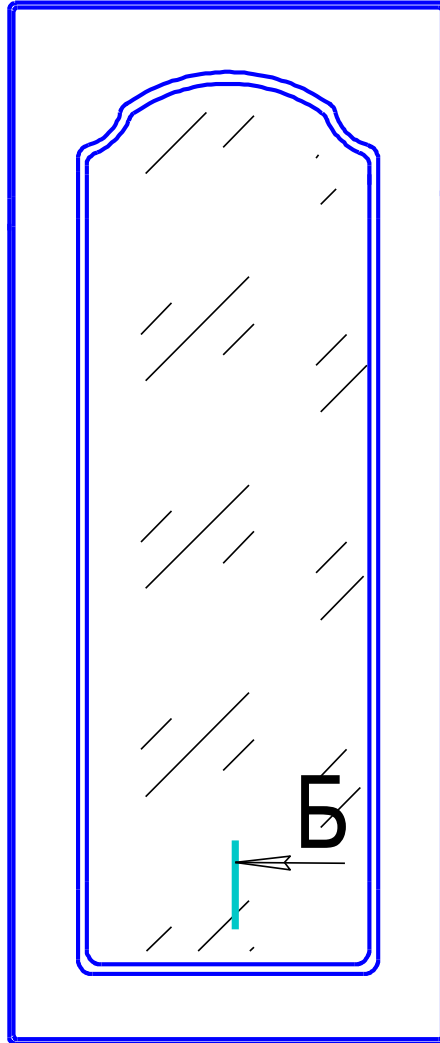

заглушка

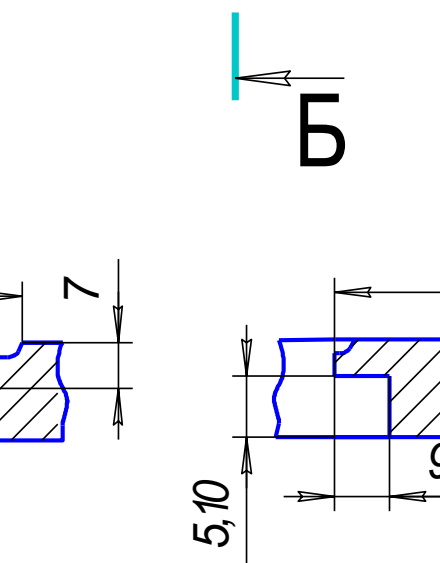
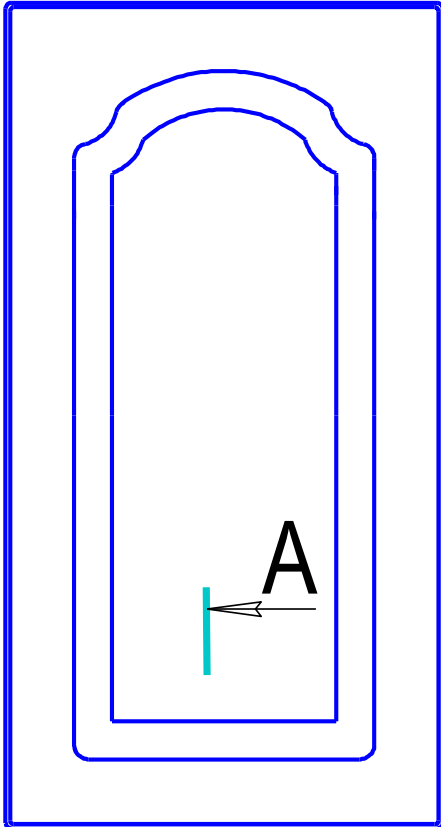
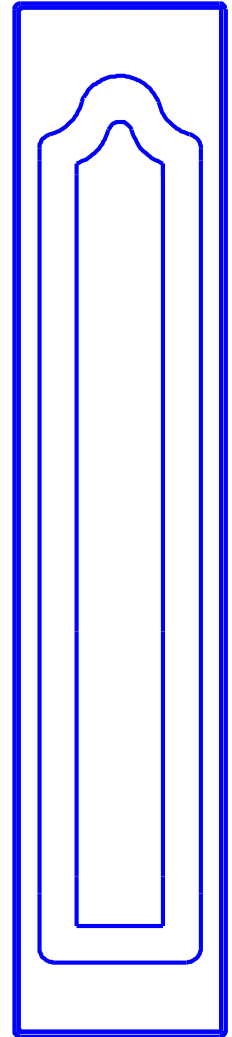

глухой

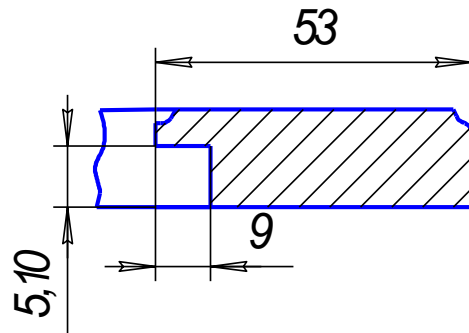
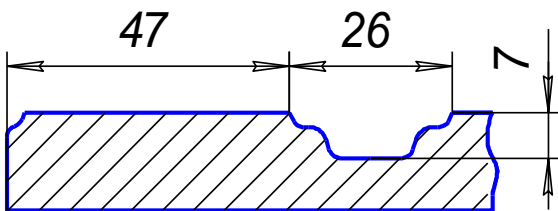
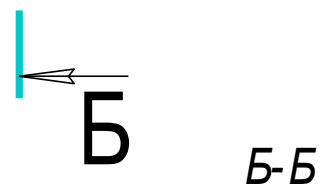
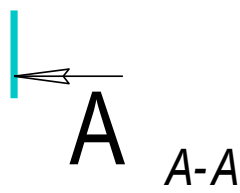

Име. №подл.	Годп. и дата	Взам. инв. №	Име. №дубл.	Годп. и дата
Изм. Лист	№ докум.	Годп.	Дата	Лист

## Полу - антик 1 фреза

1. Min размер глухового фасада - 245 x246 мм.
2. Min размер витрины - 278x296 мм.
3. Min размер ящика - 137x246 мм.
4. Min размер заглушки - 246x137 мм.
5. Фасады с размерами менее 137 мм по высоте или ширине выполняются как "гладкие".
6. Ящик и заглушка выполняются 1 фрезой.
7. Размер стекла (- 90 мм) от габарита фасада.
8. Торец "гладкий".

Име. № подл.	Годп. и дата	Взам. инв. №	Име. № дубл.	Годп. и дата					Лист
Изм.	Лист	№ докум.	Годп.	Дата					

# Полу - антик 2 фреза

ящик

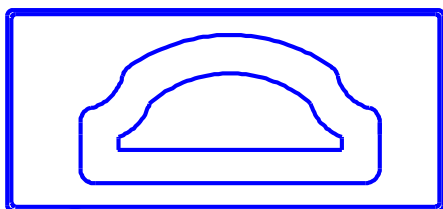

витрина

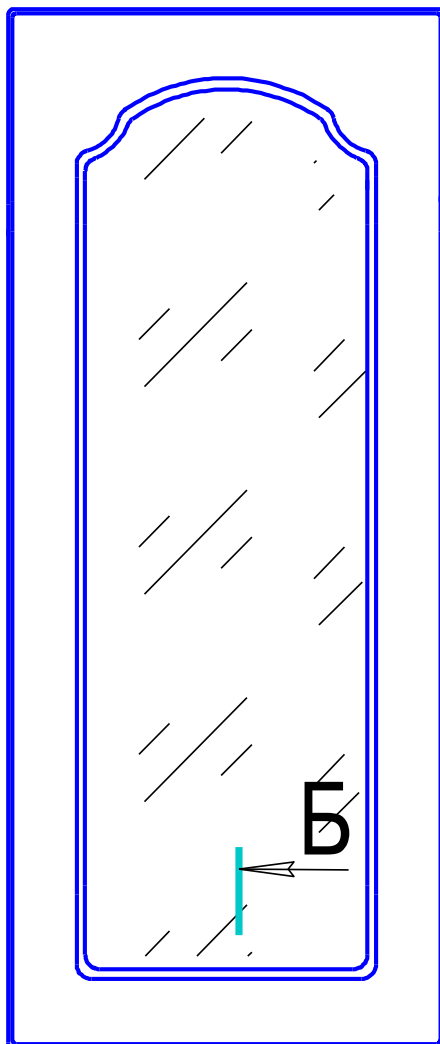

заглушка

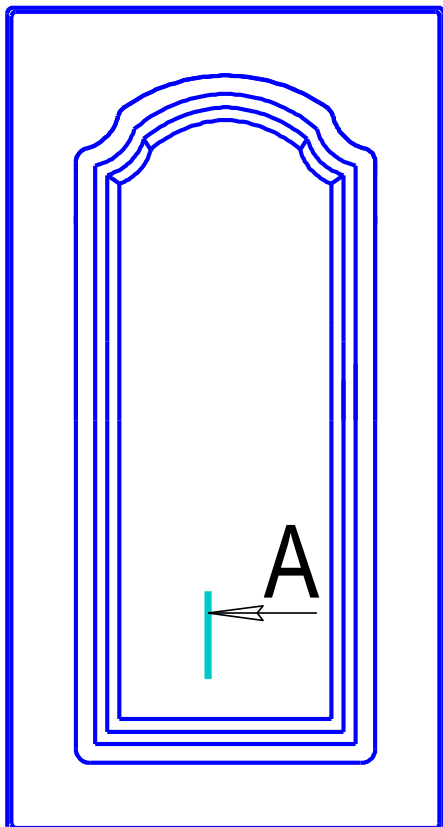
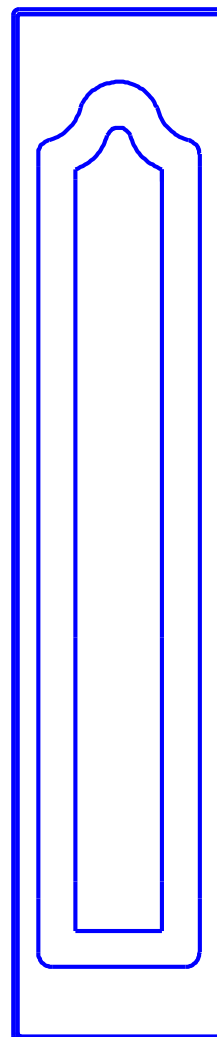

глухой

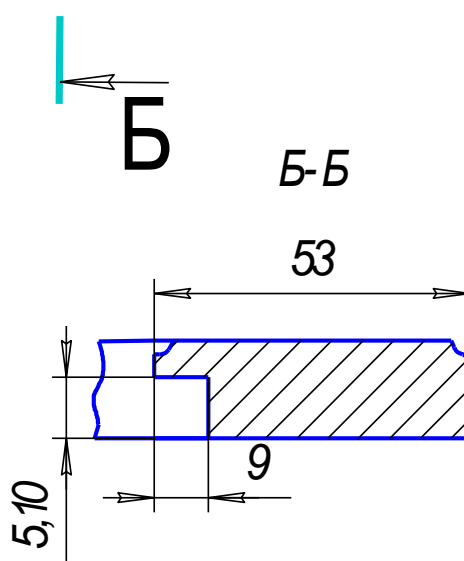
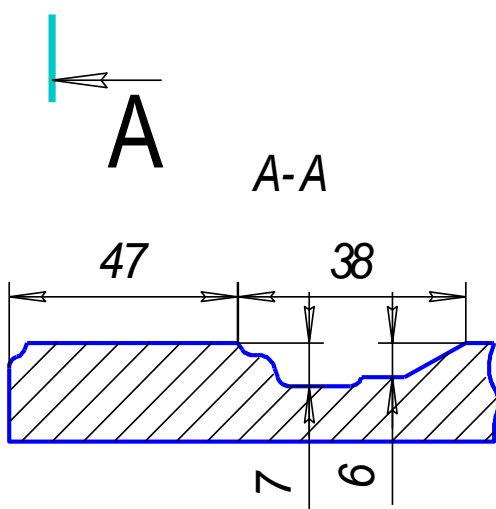

Изм.	Лист	№ докум.	Годп.	Дата
Изм.	Лист	№ докум.	Годп.	Дата
Изм.	Лист	№ докум.	Годп.	Дата
Изм.	Лист	№ докум.	Годп.	Дата

Изм.	Лист	№ докум.	Годп.	Дата
------	------	----------	-------	------

Лист

Копировал

Формат А4

Created by FolderMill - www.foldermill.com

## Полу - антик 2 фреза

1. Min размер глухового фасада - 245 x 246 мм.
2. Min размер витрины - 278 x 296 мм.
3. Min размер ящика - 137 x 246 мм.
4. Min размер заглушки - 246 x 137 мм.
5. Фасады с размерами менее 137 мм по высоте или ширине выполняются как "гладкие".
6. Ящик и заглушка выполняются 1 фрезой.
7. Размер стекла (- 90 мм) от габарита фасада.
8. Торец "гладкий".

Изм. № подл.	Годп. и дата	Взам. инв. №	Инв. № дубл.	Годп. и дата
Изм.	Лист	№ докум.	Годп.	Дата
				Лист

# Полу - антик 3 фреза

ящик

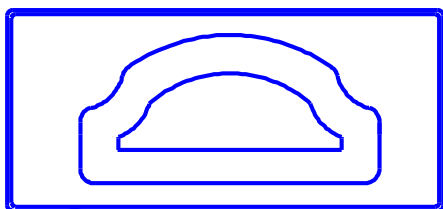

витрина

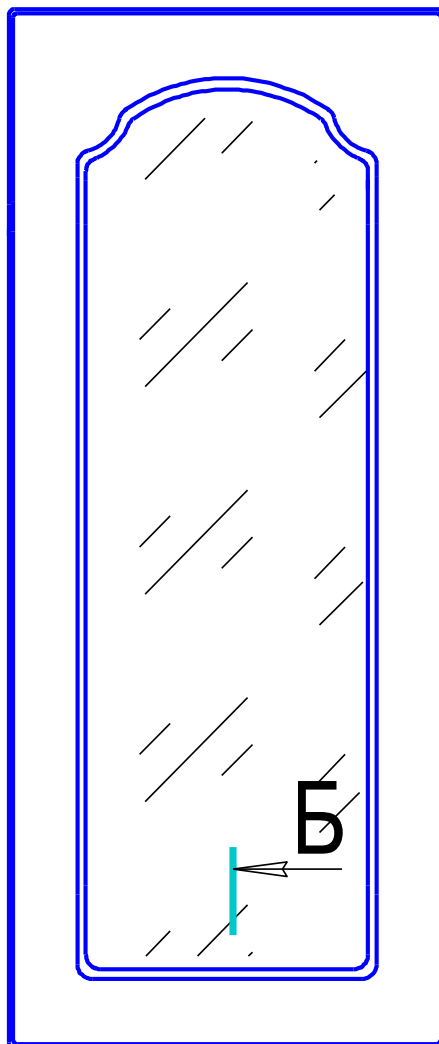

заглушка

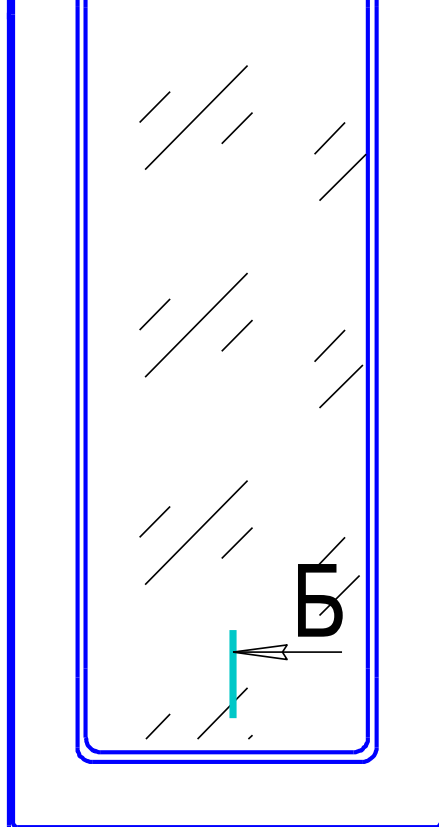
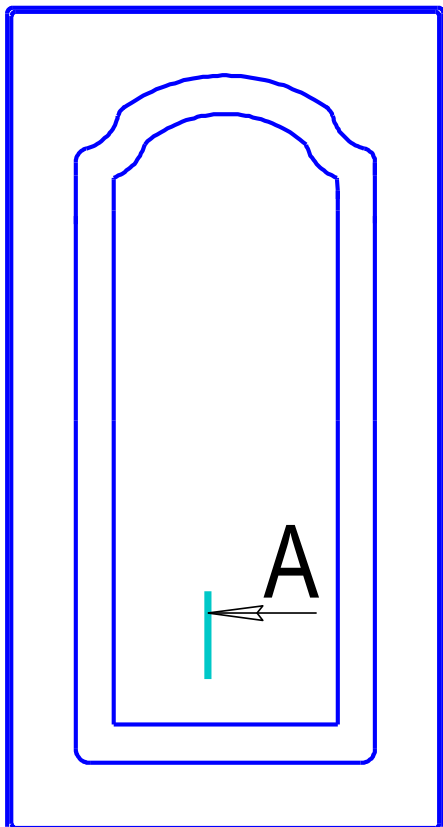
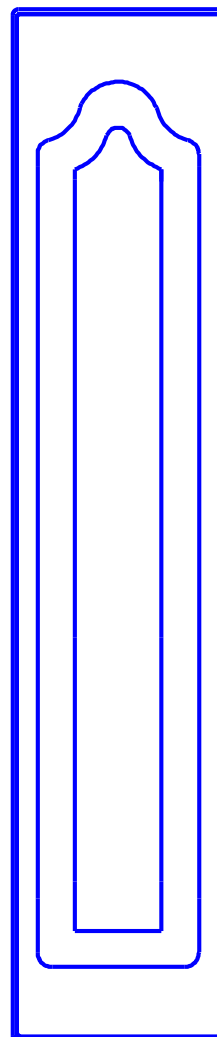

глухой



A-A

B-B

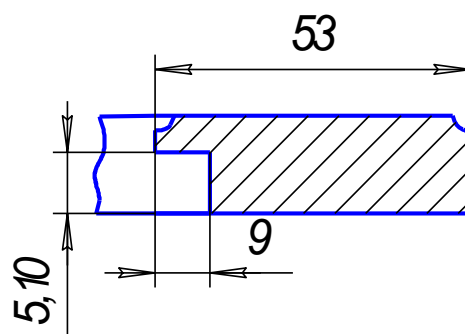
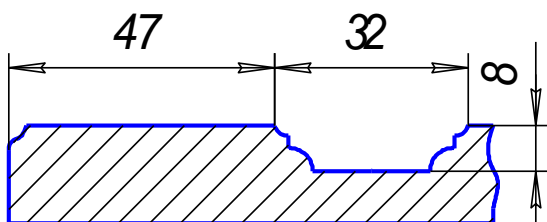

Име. № подл.	Годл. и дата	Взам. инв. №	Име. № дубл.	Годл. и дата
Изм. Лист	№ докум.	Годл.	Дата	Лист

## Полу - антик 3 фреза

1. Min размер глухового фасада - 245 х 246 мм.
2. Min размер витрины - 278 х 296 мм.
3. Min размер ящика - 137 х 246 мм.
4. Min размер заглушки - 246 х 137 мм.
5. Фасады с размерами менее 137 мм по высоте или ширине выполняются как " гладкие".
6. Ящик и заглушка выполняются 3 фрезой.
7. Размер стекла (- 90 мм) от габарита фасада.
8. Торец " гладкий".

Ивм.	№подл.	Гвдп. и дата	Взам. инв. №	Ине. №дубл.	Гвдп. и дата
Ивм.	Лист	№ докум.	Гвдп.	Дата	Лист

# Полу - антик 5 фреза

ящик

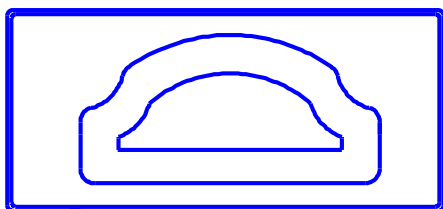

витрина

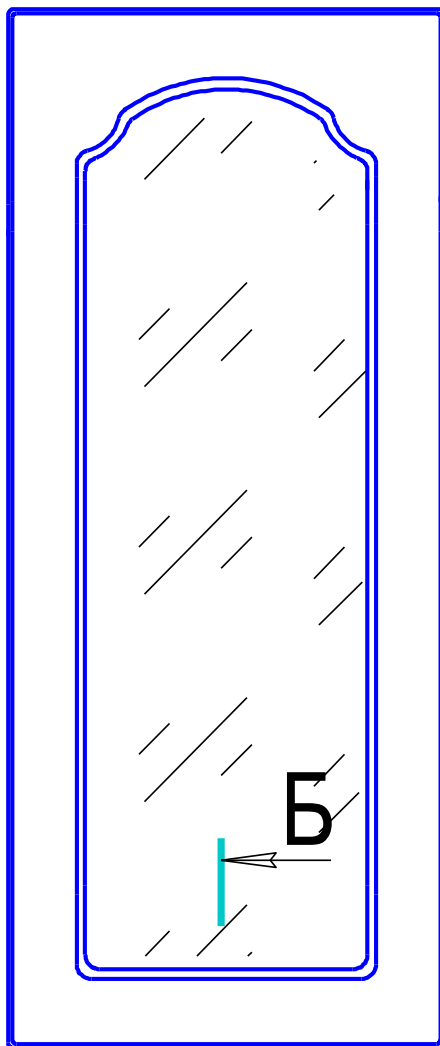

заглушка

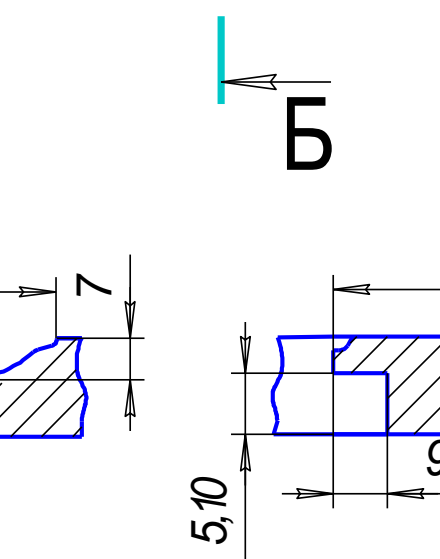
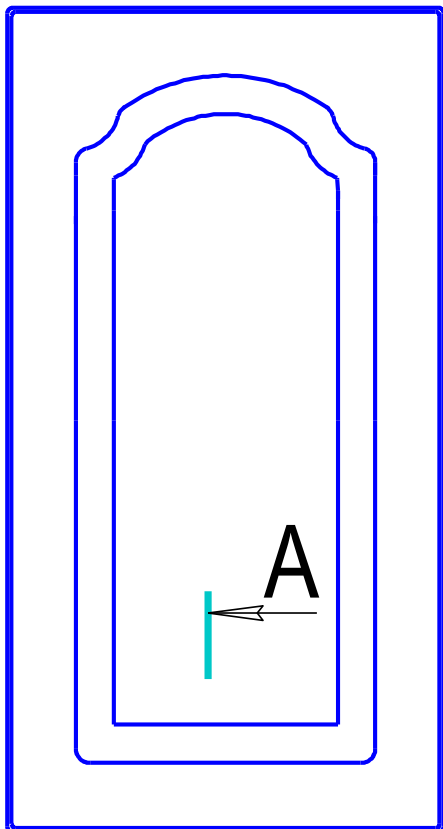
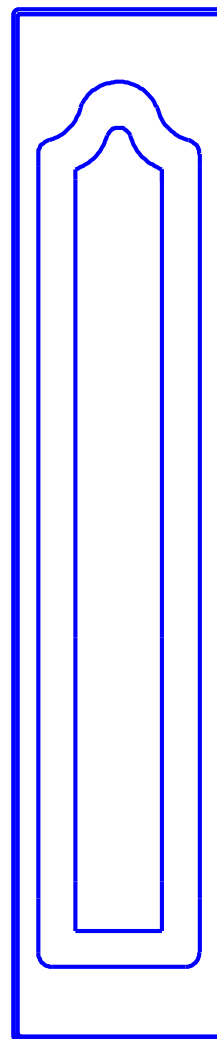

глухой

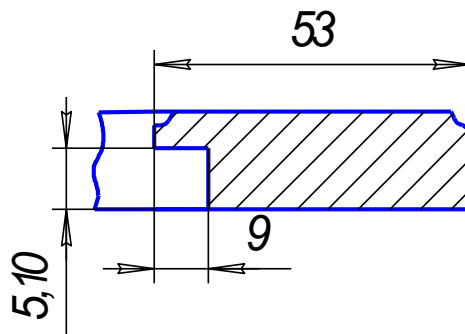
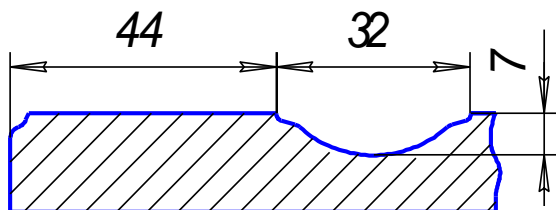
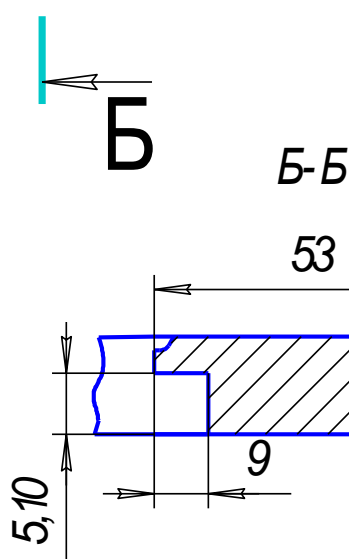

Име. № подл.	Годл. и дата	Взам. инв. №	Име. № дубл.	Годл. и дата
Изм. Лист	№ докум.	Годл.	Дата	Лист

## Полу - антик 5 фреза

1. Min размер глухого фасада - 245 x246 мм.
2. Min размер витрины - 278x296 мм.
3. Min размер ящика - 137x246 мм.
4. Min размер заглушки - 246x137 мм.
5. Фасады с размерами менее 137 мм по высоте или ширине выполняются как "гладкие".
6. Ящик и заглушка выполняются 1 фрезой.
7. Размер стекла (- 90 мм) от габарита фасада.
8. Торец "гладкий".

Име. № подл.	Годл. и дата	Взам. инв. №	Име. № дубл.	Годл. и дата					Лист	
					Изм.	Лист	№ докум.	Годл.	Дата	



# Полу - антик 6 фреза

ящик

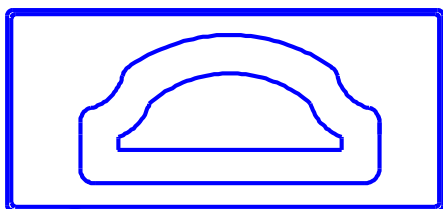

витрина

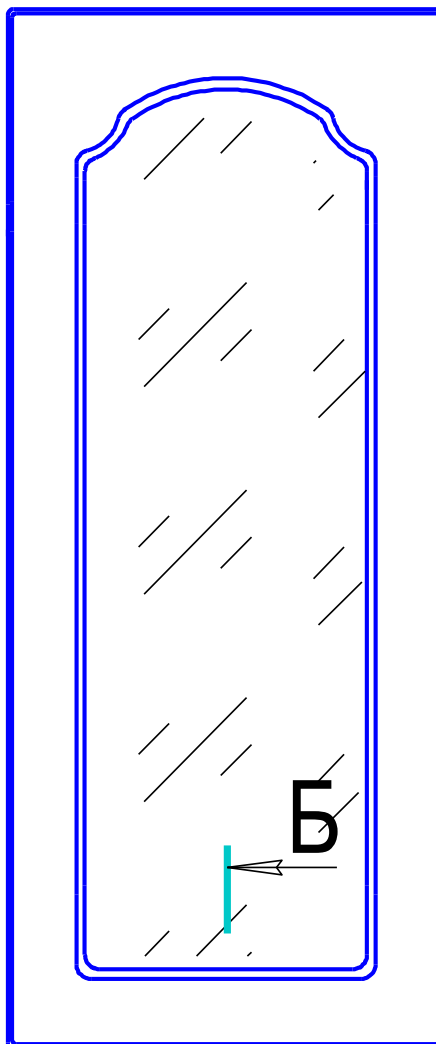

заглушка

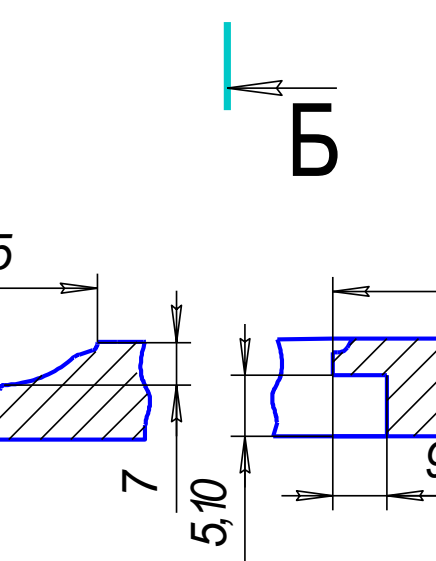
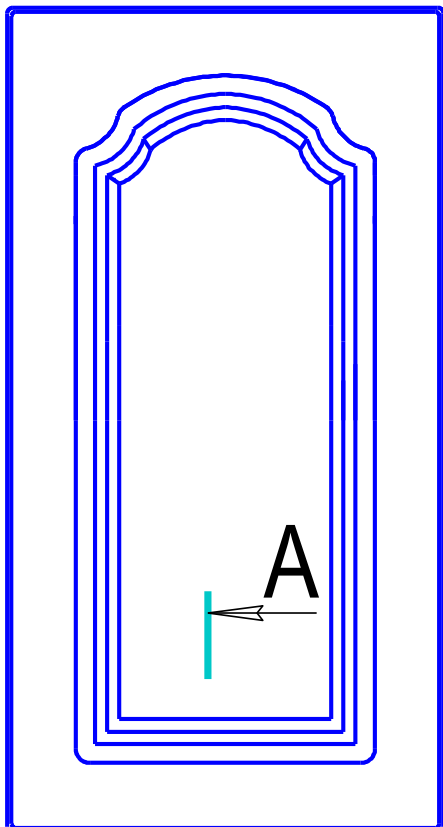
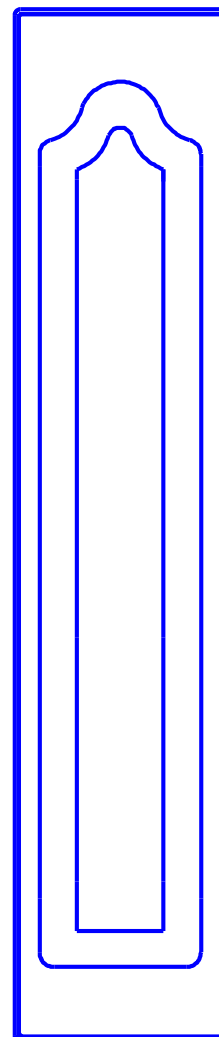

глухой

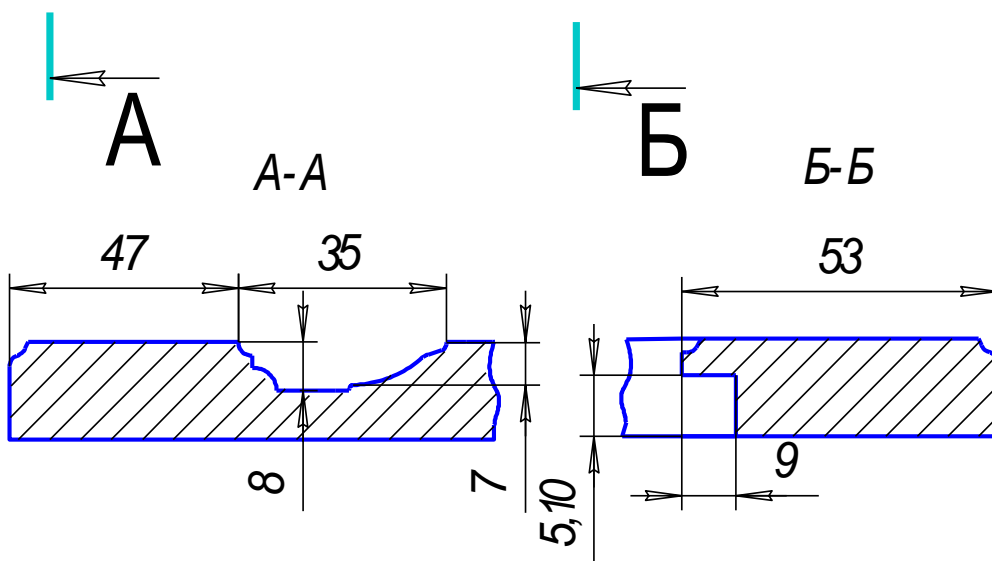

Име. № подл.	Годл. и дата
Взам. инв. №	Име. № дубл.
Годл. и дата	Годл. и дата
Име. № подл.	Годл. и дата

Изм.	Лист	№ докум.	Годл.	Дата
------	------	----------	-------	------

Лист

## Полу - антик 6 фреза

1. Min размер глухого фасада - 245 x 246 мм.
2. Min размер витрины - 278x296 мм.
3. Min размер ящика - 137x246 мм.
4. Min размер заглушки - 246x137 мм.
5. Фасады с размерами менее 137 мм по высоте или ширине выполняются как "гладкие".
6. Ящик и заглушка выполняются 3 фрезой.
7. Размер стекла (- 90 мм) от габарита фасада.
8. Торец "гладкий".

Изм.	Лист	№ докум.	Подп.	Дата	Изм.	Лист	№ докум.	Подп.	Дата	Изм.	Лист	№ докум.	Подп.	Дата	Изм.	Лист	№ докум.	Подп.	Дата	Лист	
Изм.	Лист	№ докум.	Подп.	Дата	Изм.	Лист	№ докум.	Подп.	Дата	Изм.	Лист	№ докум.	Подп.	Дата	Изм.	Лист	№ докум.	Подп.	Дата	Изм.	Лист



